



URMAR

# DTH-2500

## CARRETILLA HIDROSTÁTICA DTH TRACCIÓN 4X4 PERMANENTE



- Carretilla elevadora con tracción 4x4 permanente
- Sistema hidrostático
- Carrocería de chapa para proporcionar una mayor robustez
- Habitáculo ergonómico para una mayor comodidad del usuario

Características Técnicas	
	<b>DTH-2500</b>
Capacidad de carga	2500kg
Motor	
Marca	DEUTZ
Modelo	D2011L3i
Nº de cilindros	3
Potencia máxima	35,8kW / 49 cv
Tipo de refrigeración	Aire / Aceite
Transmisión	Hidrostática
Bomba hidrostática	HP Hydraulic
Motor hidrostático	HP Hydraulic
	Repartidor de par con bloqueo
Freno de servicio	De disco en baño de aceite
Ruedas delanteras	11,5 / 80 - 15,3
Ruedas traseras	10.0 / 75 - 15,3
Tara	3600kg
Mástil de serie	Triplex 3 β0 con elevación libre
Radio de giro interior	1,7m
Radio de giro exterior	3,9m
Velocidad máxima	18 km/h
Pendiente máxima en carga	38% tierra / 50% asfalto

# CARRETILLA DTH 2500

## TRACCIÓN 4x4 PERMANENTE



### DIMENSIONES

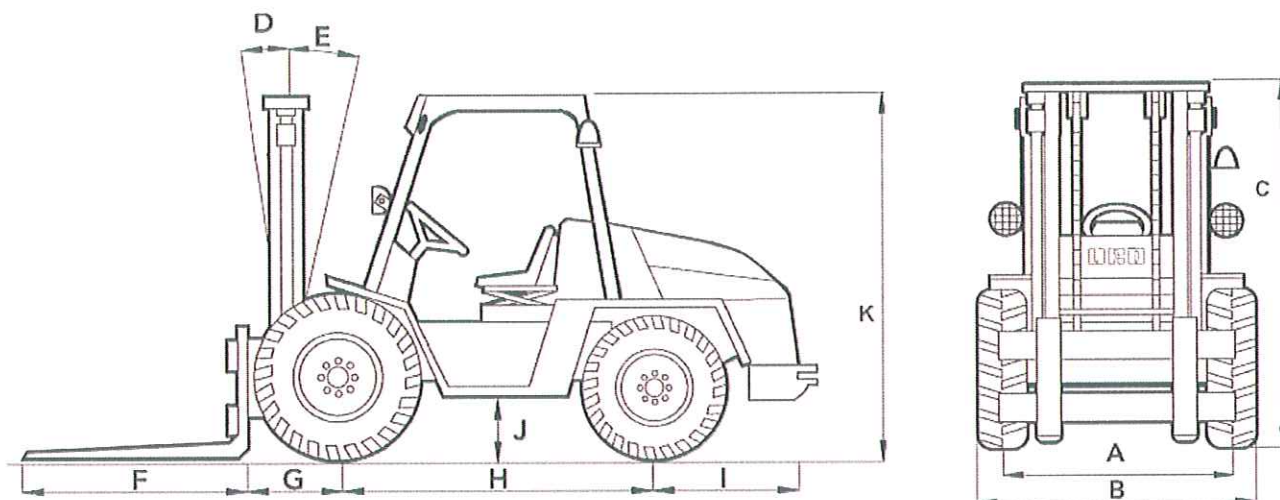

A	1400 mm
B	1690 mm
C DUPLEX	2500 mm
C TRIPLEX 3,60	2050 mm
C TRIPLEX 4,50	2350 mm
D	6°
E	11°
F	1200 mm
G	600 mm
H	1860 mm
I	850 mm
J	300 mm
K	2050 mm

# CARRETILLA DTH 2500

## TRACCIÓN 4x4 PERMANENTE

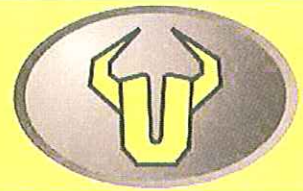

### RADIO DE GIRO

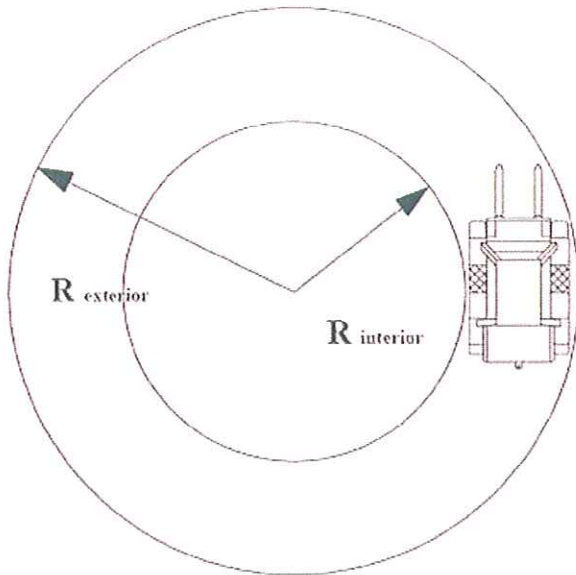

Radio exterior (m)	3.9
Radio interior (m)	1.7

### CAPACIDAD DE CARGA

